

Спецификация DEVELON DX450LCA-7M

Ковш (Н), м³

2,14

Эксплуатационная масса, кг

44 300

Двигатель

Doosan DX12, 344 л.с. при 1 800 об/мин, TIER II

Механический ТНВД

Фильтр-водоотделитель с подогревом

Фильтр грубой очистки воздуха

циклонного типа

Насос перекачки топлива

Емкость топливного бака 640 л

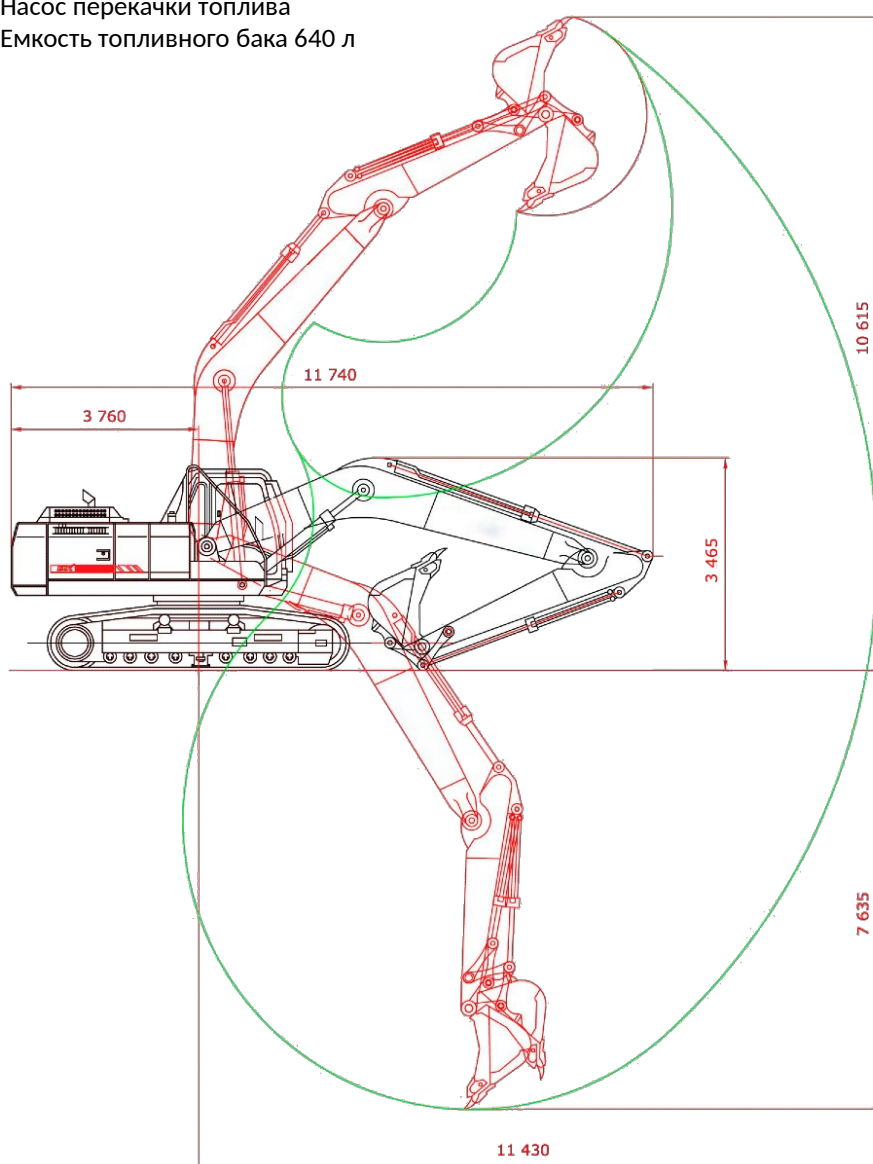

Габаритные размеры

11 740 мм x 3 355 мм x 3 465 мм

Ходовая часть

Опорные катки – 9 шт

Башмаки – 600 мм, тройной грунтозацеп

Стандартная защита ходовой

Давление на грунт – 0,81 кг/см²

Скорость хода

(быстрая/медленная) – 5,5 / 3,3 км/ч

Электрооборудование

Стартер 24 В / 7 кВт

Батареи 2 x 12 В / 200 А.час

Генератор увеличенной мощности 80 А

6 фар на кабине (4 вперед, 2 назад)

Галогеновые фары на стреле (2 шт)

Проблесковый маячок

Гидравлическая система

Основные насосы – 2 x 360 л/мин.

Номинальное давление: 370 bar

2-х поточная гидролиния

Емкость гидробака 370 л

Кабина

Радио +MP3 (стерео)

Кондиционер и обогреватель

Козырек от дождя

Высокое сиденье оператора с подогревом

Стальной люк

Боковые зеркала

Противошумный комплект

Дополнительно

Инструкция оператора на русском языке

Каталог запчастей

Основные параметры оборудования

Усиленная стрела (HD) 6 700 мм

Усиленная рукоять (HD) 3 250 мм

Противовес 8 000 кг

Ковш 2,14 м³

Усилие на ковше 29 200 кгс / 286,4 кН

Скорость поворота от 0 до 9,1 об/мин